

## Catálogo de bombas de evacuación de condensados



# AIRE ACONDICIONADO



## Tabla de selección de bombas de evacuación de condensados.

	Imagen	Modelo	Equipo							Ubicación				
			Montado en pared	Cassette	Multi cassette	Cámara climatizada	De suelo	Canalizado	En techo suspendido	Dentro de unidad	Dentro de conducto	En pared	En suelo	Falso techo
p.3		OMEGA PACK	x									x		
p.3		Si-20	x						x	x				
p.4		DELTA PACK	x								x			
p.4		Si-10 UNIVERS'L	x						x	x	x	x	x	
p.5		Si-30 Si-33	x						x	x		x		x
p.6		Si-60				x	x	x		x				x
p.7		Si-82			x	x			x		x	x	x	
p.8		SI 1805				x			x		x	x	x	
p.8		SI 1830			x	x			x	x	x	x	x	
p.9		SI 2052		x					x	x	x			
p.10		PE5000 PE5100 PE5200	x											x
-		Si 2750	x				x		x					x

### Caudales reales

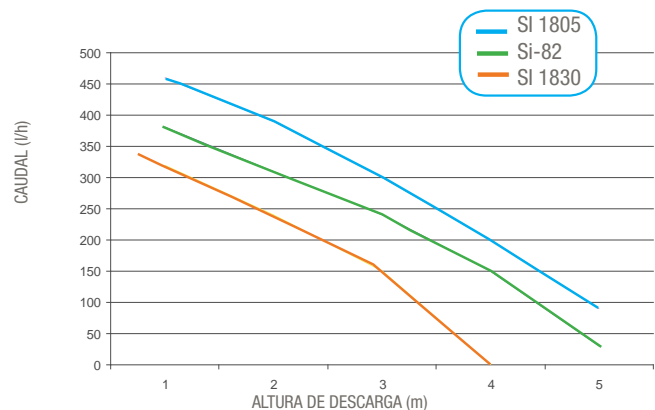
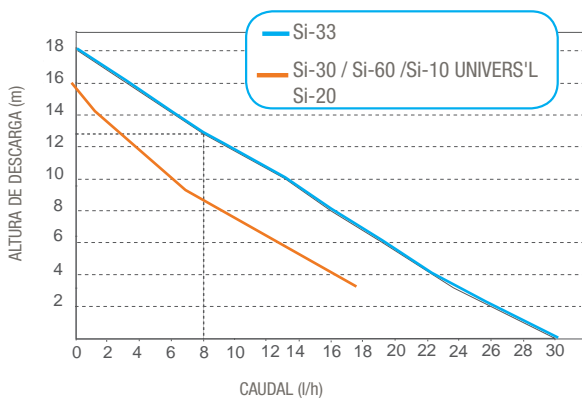

NOVEDAD

# OMEGA PACK

## Bomba debajo de split

Para mini splits

Ref : OP20CE01UN23



### Fácil instalación

Kit completo de instalación con piezas premontadas.



### Fiabilidad

Dispositivo *Drain Safe* incluido para prolongar la vida útil de la bomba.



### Nivel de operación

Con amortiguadores antivibración.

### Contenido del kit

Bomba de pistones Si-20 con unidad de detección (cable de 0.63 m), 2 amortiguadores antivibración de goma, tubo PVC transparente Ø int. 6 mm equipado con el sistema *drain safe* – Cable de alimentación de 1.5 m (2 hilos de alimentación, 2 hilos de seguridad) – Carcasa (2 partes: placa trasera y cubierta frontal) – Tornillos y tacos para la fijación de la placa trasera – Codo de goma 90° Ø int.15 mm x L 152 mm – Tubo respirador – 3 abrazaderas de doble alambre – 3 abrazaderas.

NOVEDAD

## Bomba de pistones Si-20

Para unidades montadas en pared y de suelo.

Ref : SI20CE01UN23

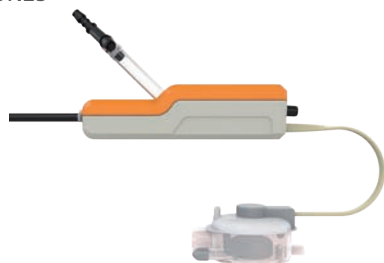

### Fácil instalación

Diseño compacto, bomba delgada. Amortiguador de goma : permite la instalación de la bomba directamente dentro de la unidad.

### Especificaciones técnicas

	Si-20
Caudal máximo	20 l/h
Altura máxima de descarga	10 m (caudal= 4 l/h)
Nivel de ruido de la bomba @ 1 m	22 dBA
Niveles de detección (mm)	ON : 16, OFF: 11, Seguridad : 19
Alimentación	230 V ~ 50 Hz 14 W
Protección térmica	115 °C (reinicio automático)
Protección	IP20

\*EN ISO 3744. Medición LNE, bomba en funcionamiento con agua, fuera de aplicación

# DELTA PACK

## Bomba de pistones y canalización

Para unidades montadas en pared

Ref : 80X50 mm blanco RAL 9010 : DP10CE01UN23

80x60 mm crema RAL 9001 : DP10CE02UN23

80x60 mm blanco RAL 9003 : DP10CE04UN23

NOVEDAD



### Sistema completo

Bomba y kit de canalización, ofreciendo una solución de fácil instalación.



### Múltiples opciones

Disponible en 80 x 50mm ó 80 x 60mm, colores blanco o crema. Puede ser montada en cualquier lado de la unidad de aire acondicionado.



### Nivel de operación

Con espuma de alta absorción de energía dentro del codo y aislamiento antivibración.

### Contenido del kit

**Bomba Si-10 UNIVERS'L** – Tubo de descarga de 1 m con aislamiento de espuma y sistema *Drain-Safe* – Cable extraíble con sistema de bloqueo de 1.5 m con hilos de contacto de seguridad NC – Canalización acodada de 2 partes (base y cubierta frontal) – Canal de 750 mm juntas codo/canal y codo/split – Pasatechos – Tubo flexible de 0.5 m – Tubo respirador – 6 tacos y tornillos para fijación – 2 abrazaderas.

# SI-10 UNIVERS'L

## Bomba para canalizaciones laterales

Para unidades montadas en pared

Ref : SI10CE03UN23

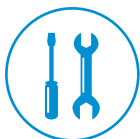

### Universal

Indicada para reemplazar la mayoría de bombas en sistemas canalizados.



### Especificaciones técnicas

	SI-10 UNIVERS'L
Caudal máximo	20 l/h
Altura máxima de descarga	10 m (caudal= 4 l/h)
Nivel de ruido de la bomba @ 1 m	22 dBA
Niveles de detección (mm)	ON: 16, OFF: 11, Seguridad : 19
Alimentación	230 V ~ 50 Hz 14 W
Protección térmica	115 °C (reinicio automático)
Protección	IPX4

\*a 1 m según EN ISO3744

# Si-30/Si-33

## Mini bombas con unidad de detección

Para sistemas de aire acondicionado

Ref : Si-30 : SI30CE01UN23

Si-30 Detect+ : SI30CE04UN23 NOVEDAD

Si-33 : SI33CE01UN23



**Nuevo modelo: Si-30 Detect +**

NOVEDAD



El nuevo modelo *Si-30 Detect+* incorpora un **bloque de detección innovador**, con sensores electrónicos, lo que supone una mejora en el rendimiento de la bomba y una vida más larga.



**Fiabiles**

Sin riesgo de efecto sifón, gracias al sistema *Drain-Safe* preinstalado.



### Contenido del kit

**Bomba con bloque de detección** – Tubo PVC transparente Ø int. 6 mm L 1 m, con sistema *Drain-Safe* – Soporte de montaje antivibración – Cable de alimentación de 1.5 m extraíble, con bloqueo y con contacto de seguridad NC – 6 abrazaderas para cable – Bloque de detección (SI 2958) con kit de instalación: conector 90° Ø int. 15 mm × L 60 mm, tubo respirador, carril de montaje y adhesivo.

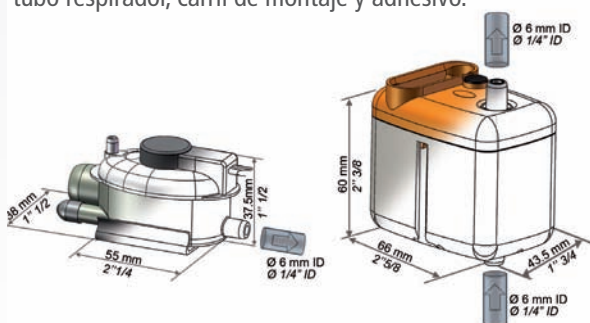

Si-30 : puede reemplazar los modelos SI3080, SI3100, SI3200  
Si-33 : puede reemplazar el modelo SI1730

### Especificaciones técnicas

	Si-30	Si-33
Caudal máximo	20 l/h	30 l/h
Altura máxima de succión	3 m	4 m
Altura máxima de descarga	10 m (caudal = 4 l/h)	> 13 m (caudal = 8 l/h)
Nivel de ruido de la bomba @ 1 m	20 dBA	34 dBA
Niveles de detección (mm)	ON : 16, OFF: 11, Seguridad : 19	
Alimentación	230 V ~ 50 Hz 14 W	230 V ~ 50 Hz 21 W
Protección	IP20	

\*EN ISO 3744. Medición LNE, bomba en funcionamiento con agua, fuera de aplicación

# Si-60

## Bomba de pistones con depósito de 0.5 l

Para sistemas de aire acondicionado

Ref : SI60CE01UN23



### Cable bloqueable

Cable de alimentación con sistema de bloqueo para una conexión segura.



### Detección innovadora

El nuevo sistema integrado de detección flotante ofrece fiabilidad en toda clase de ambientes.



### Múltiples aplicaciones

Con entrada superior e inferior, puede estar parcialmente sumergida en una bandeja de drenaje de condensados.



### Contenido del kit

Bomba – Cable con conector bloqueable de 1.5 m , con hilo de contacto de seguridad NC – Kit de instalación: adaptador Ø int. 15-20-24-32-40 mm, conector de caucho 90° Ø int. 15 mm × L 60 mm, conector de plástico 90° para tubo flexible Ø int. 6 mm, 1 abrazadera para cable 2.5 × 100 mm.

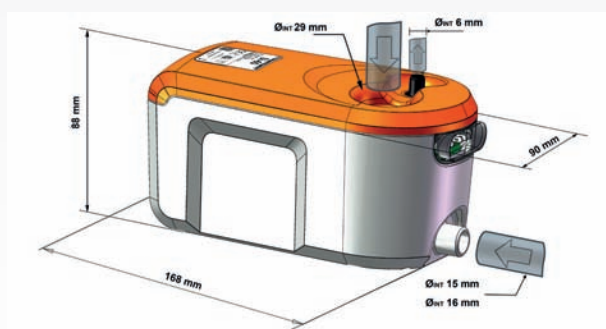

### Especificaciones técnicas

	Si-60
Caudal máximo	20 l/h
Altura máxima de descarga	10 m (caudal = 4 l/h)
Nivel de ruido de la bomba @ 1 m	< 38 dBA
Niveles de detección (mm)	ON : 28, OFF : 24, Seguridad : 35
Alimentación	230 V ~ 50 Hz 14 W
Protección	IPX4

\* EN ISO 3744. Medición LNE, bomba en funcionamiento con agua, fuera de aplicación

# Si-82

## Bomba centrífuga con depósito (2 l)

Para climatizadores y calderas de condensación

Ref : SI82CE01UN23

Ref : SI82CE03UN23 (pack Si-82 + cartucho neutralizador de acidez *pH Safe*)



### Cable de alimentación extraíble

De fácil mantenimiento y reemplazo.



### Instalación versátil

Ofrece flexibilidad en la instalación. Puede fijarse en la pared, en superficies planas o en techos suspendidos.



### pH Safe

Disponible opcionalmente con el cartucho neutralizador de acidez *pH Safe*. Hasta 800 l de condensados con pH=3.



### Contenido del kit

Bomba centrífuga compacta – Depósito (2 l) – Válvula de no retorno integrada Ø ext. 10 mm – Cable de alimentación (2 m, enchufe europeo IEC) y contacto de seguridad (1.5 m, cables pelados) – Conector recto Ø ext. 10 mm / Ø ext. 6 mm; 2 tacos + 2 tornillos.

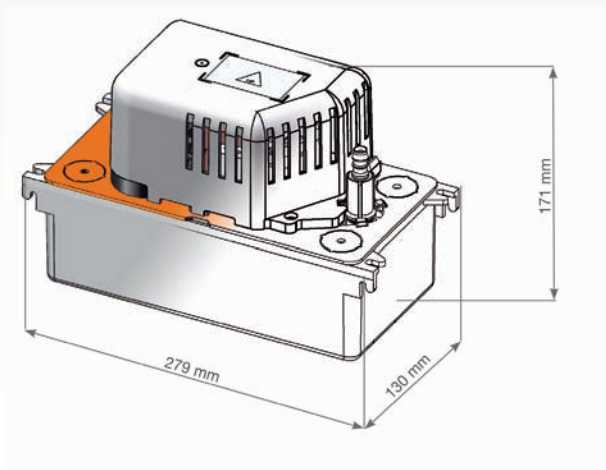

### Especificaciones técnicas

	Si-82
Caudal máximo	500 l/h
Altura máxima de descarga	5 m (caudal 50l/h)
Nivel de ruido de la bomba @ 1 m	< 45 dBA
Niveles de detección (mm)	ON : 53, OFF : 42, Seguridad: 64
Alimentación	230 V ~ 50/60 Hz – 70 W
Protección	IP20

\* EN ISO 3744. Medición LNE, bomba en funcionamiento con agua, fuera de aplicación



# SI 1805 / SI 1830

## Bomba centrífuga con depósito de 0.5 l

Para equipos de clima (cassettes, fan coils...)

Ref : SI 1805 : SI1805SIUN23  
SI 1830 : SI1830SCUN23



### Alto rendimiento

Capaces de descargar altos volúmenes de condensados por hora.

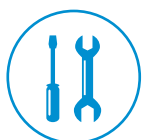

### Compactas

Diseño compacto que permite ubicarlas en espacios confinados.



### Instalación en cualquier lugar

SI 1805 : diseño compacto design  
SI 1830 : puede usarse sin el depósito



### Contenido del kit

SI 1805 : Bomba– 2 tornillos – 2 tacos– Cable de alimentación: 2 m, conector europeo IEC; Cable de contacto de seguridad : 1 m, 2 hilos (contacto NC).

SI 1830 : Bomba con depósito 0.5 l – Cable de alimentación de 2 m, conector europeo IEC; Cable de contacto de seguridad de 1 m, 2 hilos (contacto NC)– Kit de instalación: 2 tornillos + 2 tacos, 5 m de tubo PVC transparente Ø int. 10 mm, adaptador flexible Ø 15-24-32-40 mm.

### Dimensiones

SI 1805 : L 195 x W 130 x H 132 mm  
SI 1830 : L 190 x W 80 x H 100 mm

### Especificaciones técnicas

	SI 1805	SI 1830
Caudal máximo	500 l/h	400 l/h
Altura máxima de descarga	5,4m	3,7 m
Nivel de ruido de la bomba @ 1 m	≤ 47 dBA	≤ 43 dBA
Niveles de detección (mm)	ON : 32, OFF : 25, Seguridad: 39	ON : 27, OFF: 21, Seguridad : 32
Alimentación	230 V~ 50/60 Hz 90 W	230 V~ 50/60 Hz 75 W
Protección	IP20	IPX4

\* EN ISO 3744. Medición LNE, bomba en funcionamiento con agua, fuera de aplicación



# SI-2052

## Bomba centrífuga

Para sistemas de aire acondicionado de cassette

Ref : SI2052SIUN23



### Recambio universal

Puede sustituir a la mayoría de bombas para sistemas de cassette.



### Contenido del kit

Bomba centrífuga SI 2052– Cable preformado de 250 mm – Cable de 850 mm con conector – Detector (DET01550, cable de 900 mm) + placa de acero inoxidable para fijación.

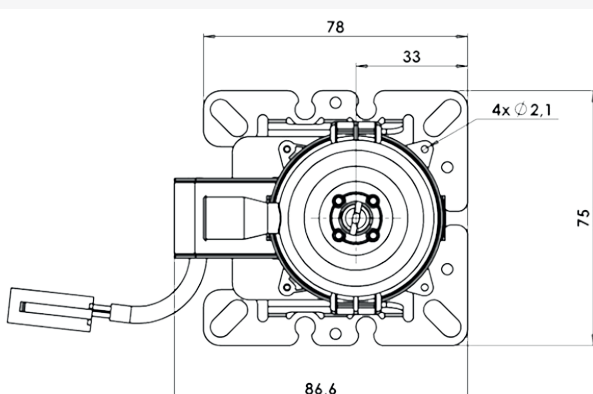

### Especificaciones técnicas

	SI 2052
Caudal máximo	100 l/h at 200mm
Altura máxima de descarga	0.9 m (24l/h)
Nivel de ruido de la bomba @ 1 m	≤ 30 dBA
Niveles de detección (mm)	Seguridad : 18
Alimentación	230 V ~ 50/60 Hz – 14 W

\* EN ISO 3744. Medición LNE, bomba en funcionamiento con agua, fuera de aplicación

# PE 5000 / PE 5100 PE 5200

## Bombas peristálticas

Para sistemas de hasta 8 kW

Ref : PE5000 : PE5000SIUN23  
PE5100 : PE5100SIUN23  
PE5200 : PE5200SIUN23

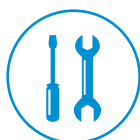

### Fácil mantenimiento

Rápido reemplazo del cabezal y de los tubos.



### Tres sistemas de detección

PE 5000 : señal de compresor  
PE 5100 : sensores de temperatura diferencial  
PE 5200 : unidad de detección flotante



PE 5000



PE 5100



PE 5200



**Bomba**– Cable: 1.7 m, con 2 hilos para alimentación (+ y -), 1 hilo para señal de compresor – Soporte deslizante – Adaptador Ø 15 mm a Ø 6 mm + caucho amarillo Ø 15 x 35mm (PE5003)

**Kit adicional para PE 5100** : 2 sondas de temperatura con 3.5 m de cable: Roja para ambiente, azul para aire exterior.

**Kit adicional para PE 5200** : unidad de detección (SI2958, cable 1.5m) – Kit de instalación de unidad de detección: goma amarilla (Ø 15 x 35mm). Tubo respirador Øint 4 x L 75 mm. Carril de montaje. Adhesivo.

## Especificaciones técnicas

	PE 5000 / PE 5100 / PE 5200
Caudal máximo	6 l/h
Altura máxima de descarga	12 m
Nivel de ruido de la bomba @ 1 m	≤ 30 dBA
Niveles de detección (mm)	ON : 16, OFF: 11, Seguridad: 19
Alimentación	230 V~ 50/60 Hz -75 W
Protección	IPX4

\* EN ISO 3744. Medición LNE, bomba en funcionamiento con agua, fuera de aplicación

Consulte toda la documentación técnica en nuestro portal web

[www.sauermann.es](http://www.sauermann.es)

# ACCESORIOS

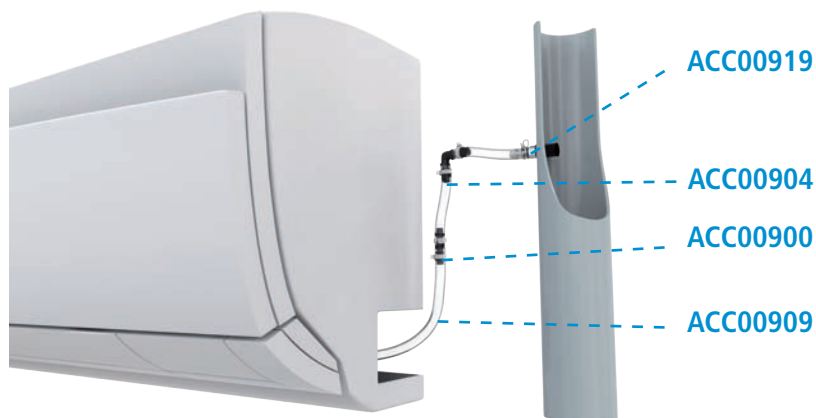

## Tubos de descarga



Tubo de descarga Ø 6 mm

ACC00909 : 5 m – ACC00150 : 50 m – ACC00151 : reforzado de 50 m  
Tubo PVC para conexión de la bomba con la salida de descarga. Diámetro interior 6 mm (1/4")



Tubo de descarga Ø 10 mm

ACC00911: 25 m – ACC00126 : reforzado 25 m  
Tubo PVC para conexión de la bomba con la salida de descarga. Diámetro interior 10 mm (3/8")

## Conectores



Conexiones rectas y acodadas

ACC00900 : 5 conectores rectos para tubos de Øint 6 mm  
ACC00901 : 5 conectores rectos para tubos de Øint 10 mm  
ACC00904 : 5 conectores acodados para tubos de Øint 6 mm  
ACC00905 : 5 conectores acodados para tubos de Øint 10 mm



Conector «T»

ACC00902 : Ø 6 mm  
Para unir 3 tubos de Ø 6 mm int. (1/4")  
Bolsa de 5 unidades



Toma auto-sellante

ACC00919 : 5 uds. para tubos de Ø 6 mm.  
ACC00920 : 5 uds. para tubos de Ø 10 mm.  
Para tubos de descarga de condensados.

## Repuestos



Unidad de detección

SI2958-003  
Recambio de la unidad de detección  
Entrada : Øint 15mm. Salida : Øint 6 mm. (1/4"). Para bombas con unidad de detección.



Válvula anti-retorno

ACC00925  
Para reemplazar la válvula anti-retorno de los modelos SI-82, SI 1805, SI 1830.



Tubo de bombas peristálticas

PE5002

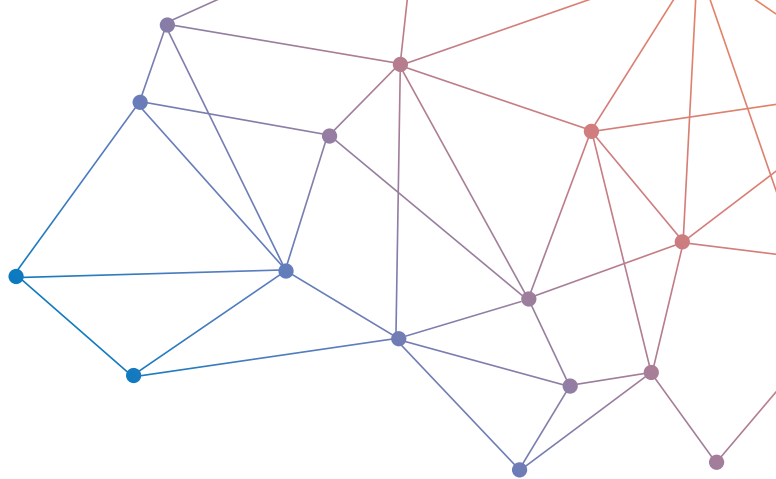

DOCSP000

---

Para más información, visite nuestro portal web:  
[www.sauermann.es](http://www.sauermann.es)



Sauermann Ibérica Pumps and Instruments, S.L.U.